

Ръководство на потребителя за луксозен масажен стол Beurer MC 5000 НСТ

1. ПРЕДНАЗНАЧЕНИЕ НА УРЕДА

- Чрез този масажор може да получите успокояващ и ефективен масаж у дома. Масажите могат да бъдат релаксиращи или стимулиращи и да ви помогнат в случаите на напрежение и болки в ставите и мускулите.
- Този масажор разполага с три масажни програми, които се фокусират върху различни зони на тялото.
- В допълнение масажорът предлага и масаж с въздушно налягане в зоните на седалището, прасците и ходилата ви.

2. ПОЛЕЗНИ СЪВЕТИ И ИНСТРУКЦИИ ЗА БЕЗОПАСНОСТ

- Уредът е предназначен за употреба само върху хора за масажирание на гърба и долната и горната част на краката.
- Уредът е само за лична употреба и не е предназначен за медицински или търговски цели.
- Преди употреба прочетете тези инструкции внимателно – в противен случай може да пострадате в следствие на неправилна употреба на този уред. Ако дадете този уред на някой друг, моля предайте им и тези инструкции за употреба.
- Използвайте този уред само с посоченото токово напрежение.
- Уредът може да се използва от деца над 8-годишна възраст и хора с намалени физически, сензорни или умствени способности само под надзор и след инструктаж за опасностите от употреба.
- Уредът не е играчка – дръжте го далеч от деца.
- Уредът не бива да се използва или да се почиства от деца, ако не са в присъствието на възрастен.
- Не използвайте уреда или неговите аксесоари, ако са видимо повредени или не функционират правилно.
- Не използвайте уредът, ако го напръскате с вода по невнимание.
- Не използвайте уреда по време на гръмотевична буря.
- При повреда изключете уреда от бутона, а след това и от електрическата мрежа.
- Не изключвайте уреда от контакта като дърпате охранващия кабел.
- Пазете кабела от горещи повърхности, остри предмети, нараняване, прегъване и усукване.

- Този уред трябва да се използва само за масаж на посочените в това упътване зони. Не бива да използвате този уред в следните случаи:
 - при промени, предизвикани от гръбначни заболявания или наранявания (напр. дискова херния, открити рани);
 - при бременност;
 - по време на сън;
 - върху животни;
 - по време на извършване на дейности, при които внезапна реакция би била опасна;
 - при приемане на вещества, които забавят реакциите (болкоуспокоителни, алкохол и др.);
 - ако не сте сигурни, че този уред е подходящ за вас. В подобни случаи се консултирайте с лекар.
- Консултирайте се с лекар преди да използвате уреда:
 - ако страдате от някакво заболяване или се възстановявате от операция в горната част на тялото;
 - ако имате поставен пейсмейкър или имплант;
 - при тромбози, диабет или болки с неустановен характер;
- Използвайте устройството само по предназначение и по начина, посочен в настоящите инструкции за употреба. Всяка форма на неправилна употреба може да бъде опасна. Производителят не носи отговорност за щети в резултат на неправилна или небрежна употреба.
- Дръжте опаковката на уреда далеч от обсега на деца – риск от задушаване!
- Редовно проверявайте и почиствайте вентилационните отвори на масажора от прах, косми, коса и тн.
- Не използвайте този уред в комбинация с други електрически уреди – например по едно и също време с електрическа завивка.
- Не използвайте уреда, ако той или някоя от частите му са видимо повредени.
- Ако охранващият кабел е повреден, трябва да се смени от оторизиран техник. Ако не може да се смени, целият уред трябва да бъде изхвърлен.
- В никакъв случай не отваряйте или ремонтирате уреда сами, тъй като перфектната му работа вече не може да бъде гарантирана. Всеки опит за самостоятелна поправка прави гаранцията невалидна.
- Уредът и кабелът му трябва да се ремонтират само от оторизиран технически персонал.
- Не дърпайте уреда за охранващия кабел.
- Не забивайте игли или други остри предмети в уреда.

- Уверете се, че уредът, превключвателят, захранването и кабелът нямат досег с вода, пара или други течности.
- Използвайте уреда само на закрито – в сухи помещения, като го пипате само с напълно сухи ръце.
- Не изпускайте уреда и го пазете от удари и други повреди.
- Не отваряйте ципа на уреда. Той е сложен само по технически производствени причини.
- Не използвайте уреда в близост до леснозапалими вещества.
- Винаги изключвайте уреда след употреба и преди чистене и го вадете от електрическото захранване.
- Не слагайте никакви предмети в отворите на устройството или в подвижните му части. Уверете се, че движещите се части могат да се движат свободно по всяко време. Внимавайте пръстите ви да не попаднат в движещите се части по време на работа.
- Никога не стойте прави върху уреда и не поставяйте предмети върху него.
- Никога не масажирате места на тялото си по които има следи от екзема, подувания или инфекции.
- Не използвайте уреда, ако почувствате необясними стомашни болки.
- Максималното допустимо тегло върху този масажор е 200 кг. Никога не надвишавайте този лимит.
- Дръжте уреда далеч от високи температури (над 40°C).
- Не излагайте този уред на директна слънчева светлина.
- Ако не сте използвали този уред дълго време, моля проверете дали функционира правилно преди да го използвате отново.

3. ОПИСАНИЕ НА УРЕДА

Масажен стол:

1. Възглавница
2. Облегалка за гръб
3. Подлакътници
4. Ръчен превключвател
5. Възглавница за седалка
6. Облегалка за крака
7. Главен превключвател
8. Гнездо за захранване
9. Масажни глави
10. Точки за масаж с въздушно налягане

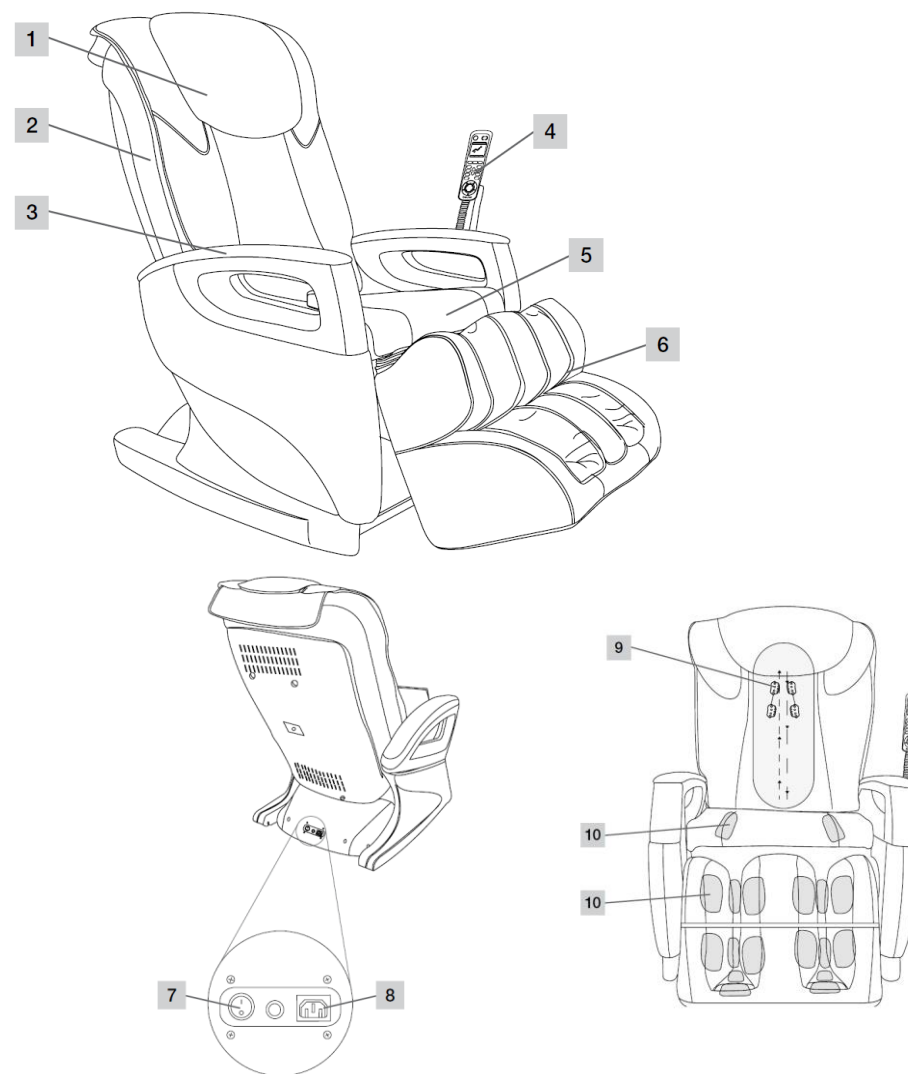

Ръчен превключвател:

1. Бутон за ВКЛ/ИКЛ
2. Бутон за Пауза
3. Дисплей
4. Автоматични масажни програми
5. Масаж чрез мачкане
6. Масаж чрез натискане
7. Шиаци масаж
8. Масаж чрез плъзгане
9. Автоматична програма за масаж с въздушно налягане
10. Частичен масаж
11. Масаж на едно място
12. Сила на масаж (за масажите чрез мачкане и натискане)
13. Широчина (разстояние между масажните глави)
14. Вдигане на позицията на масажните глави
15. Свлягане на позицията на масажните глави
16. Интензивност (при масажа чрез въздушно налягане)
17. Долна част на крака (при масажа чрез въздушно налягане)
18. Крака (при масажа чрез въздушно налягане)
19. Седалка (при масажа чрез въздушно налягане)
20. Бутони за позиция
Вдигане на облегалката за крака
Вдигане на облегалката за гръб
Свлягане на облегалката за крака
Свлягане на облегалката за гръб

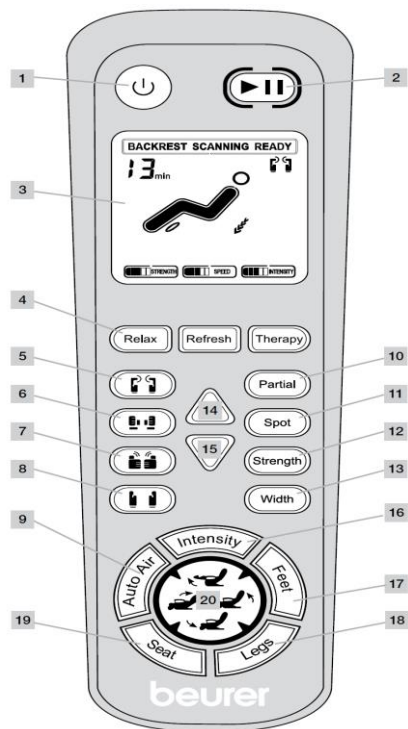

4. ФУНКЦИИ НА БУТОНИТЕ НА РЪЧНИЯ ПРЕВКЛЮЧВАТЕЛ

Бутон за ВКЛ/ИКЛ

 Натиснете бутона за ВКЛ/ИКЛ
Масажният стол е готов за употреба

Бутон за Пауза

 Натиснете бутона за пауза

Настоящата програма е паузирана. При следващо натискане на бутона масажният стол продължава спряната програма.

Дисплей



Дисплеят показва функциите и програмите, които са избрани в момента.

- Настоящата масажна програма.
- Настоящите нива на интензивност и сила на работа.
- Настоящата позиция на масажните глави.
- Оставащото време от избраната програма за масаж.

5. МАСАЖНИ ПРОГРАМИ

- Масажът с въздушно налягане може да се активира или деактивира отделно.
- След като дадена програма за масаж приключи, масажният стол се превключва в режим на готовност.
- Масажът може да бъде спрял по всяко време, като натиснете отново бутона за масаж.
- Масажът може да бъде паузиран по всяко време чрез натискане на бутона за пауза.

5.1 Автоматични масажни програми

- Има три автоматични масажни програми – Релакс, Обновяване, Терапия, както и масаж с въздушно налягане.
- Тези автоматични програми масажират целия ви гръб чрез комбинация от елементи на мачкане, натискане, плъзгане и шиаци масажиране.

Релакс



Натиснете бутона за релакс

Автоматичната програма започва. След 15 минути на работа, програмата свършва, а масажният стол се включва в режим на готовност.

Повторете същите стъпки за автоматичните масажи



5.2 Масажни програми



Мачкане:

Натиснете бутона за масаж чрез мачкане. След 15 минути на работа, програмата свършва, а масажният стол се включва в режим на готовност.



Натискане:

Натиснете бутона за масаж чрез натискане. След 15 минути на работа, програмата свършва, а масажният стол се включва в режим на готовност.



Мачкане и натискане:

Ако искате да активирате и двата масажа едновременно натиснете бутона за масаж чрез мачкане и бутона за масаж чрез натискане.



Шиацу:

Натиснете бутона за шиацу масаж. След 15 минути на работа, програмата свършва, а масажният стол се включва в режим на готовност.



Плъзгане

Натиснете бутона за масаж чрез плъзгане. След 15 минути на работа, програмата свършва, а масажният стол се включва в режим на готовност.



Масаж с въздушно налягане на седалище, прасци и ходила

Натиснете бутона Auto Air. След 15 минути на работа, програмата свършва, а масажният стол се включва в режим на готовност.

5.4 Концентрирани масажи



Частичен масаж

Натиснете бутона за частичен масаж, докато настоящата масажна програма все още тече. Частичният масаж започва от настоящото място на масажните глави. Масажът се прави в зона от 8 см спрямо позицията на масажните глави в момента на стартиране на частичният масаж. При повторно натискане на бутона за частичен масаж, оригиналната масажна програма продължава.



Масаж на едно място

Натиснете бутона за масаж на едно място, докато настоящата масажна програма все още тече. Масажът започва от настоящото място на масажните глави. Зоната около масажните глави се масажират интензивно. При повторно натискане на бутона за масаж на едно място, оригиналната масажна програма продължава.

5.5 Настройки

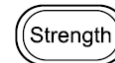

Сила на масажа чрез мачкане и на масаж чрез натискане.

Може да изберете между ниска, средна, голяма или нулева сила на масажа. Натиснете този бутон по време на автоматичната

масажна програма за мачкане или натискане. При всяко следващо натискане на бутона се избира следващото ниво на сила на масажа.

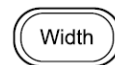

Ширина

Може да изберете между тясно, средно или широко разстояние между масажните глави. Натиснете този бутон по време на масажа чрез натискане и плъзгане. При всяко следващо натискане на бутона се избира следващото разстояние между масажните глави.



Вдигане на масажните глави

Натиснете този бутон по време на частичният масаж или масажа на едно място. Масажните глави се вдигат нагоре.



Сваляне на масажните глави

Натиснете този бутон по време на частичният масаж или масажа на едно място. Масажните глави се свалят надолу.



Интензивност на масаж с въздушно налягане

Може да изберете между ниска, средна, висока или изключена степен на интензивност. Всяка следващо натискане на бутон избирате следващото ниво.



Интензивност на масаж на ходила с въздушно налягане

При всяко натискане на този бутон или изключвате или включвате въздушното налягане.



Интензивност на масаж на краката с въздушно налягане

При всяко натискане на този бутон или изключвате или включвате въздушното налягане.



Интензивност на масаж на седалището с въздушно налягане

При всяко натискане на този бутон или изключвате или включвате въздушното налягане.



Вдигане на облегалката за крака

Натиснете и задръжте този бутон, за да се вдигне седалката. Когато го пуснете повдигането спира.

Същото важи за:

- Повдигане на облегалката за гръб



- Сваляне на облегалката за крака



- Сваляне на облегалката за гръб



6. ПОДГОТОВКА ЗА УПОТРЕБА

- Прочетете тези инструкции за употреба внимателно преди да използвате уреда за първи път.

- Махнете всички опаковки от стола и се уверете, че са далеч от обсега на деца, тъй като представляват опасност от задушаване.
- Поставете масажора върху твърда, равна и издръжлива повърхност.
- Имайте предвид, че масажният стол може да повреди пода ви (например да надраска паркета ви), така че препоръчваме да използвате подходящо покритие, което не се пързала под самия масажор.
- Извадете стола от картонения кашон в който идва. За целта го хванете за обозначените места. За целта са необходими 4 човека.
- Разтворете облегалката докато не застане в изправено положение – трябва е на 115°С и при правилна позиция ще чуete щракване.

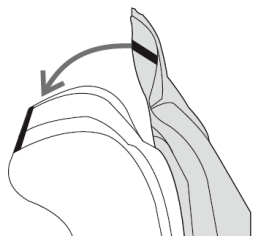

▪ Свържете долната част на възглавницата за гръб към долната част на възглавницата за седалка.

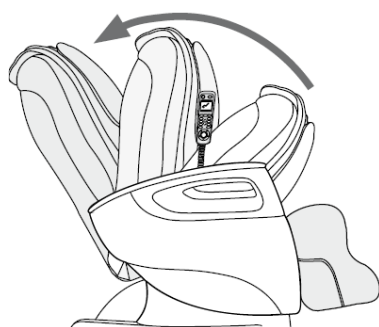

- Сгънете възглавницата на седалката назад към облегалката.
- Свържете въздушните маркучи зад седалката с въздушните маркучи на възглавница на седалката.
- Включете маркуча, маркиран в червено, към връзката, маркирана в червено.
- Включете маркуча, маркиран в бяло, към връзката, маркирана в бяло.
- Сложете възглавницата на седалката обратно върху масажния стол.
- **Важно:** Внимавайте да не прищипвате или огъвате въздушните маркучи.
- Включете щепсела в контакта.
- Включете главния превключвател в долната част от задната страна на стола.
- Включете масажния стол с бутона за включване/ изключване на ръчния превключвател.
- Масажният стол вече е готов за работа.

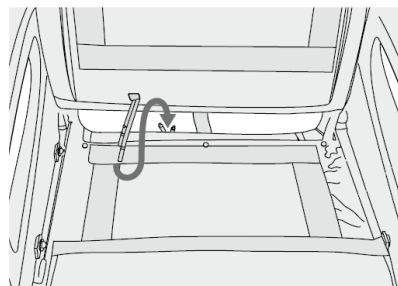

7. РАБОТА С УРЕДА

- Седнете върху стола внимателно, но само когато е в изправено положение – никога не сядайте върху масажния стол, когато е в хоризонтално положение.
- Носете удобни дрехи, когато сте върху масажния стол.
- Махнете предметите от джобовете си – мобилни телефони, джобни ножчета, ключове и тн.
- Имайте предвид, че масажът трябва да е приятен и отпускащ. Ако почувствате болка или неудобство трябва да смените позицията си върху стола или да прекратите масажа.
- Ако не сте използвали уреда продължително време се уверете, че функционира правилно преди да го използвате.
- Седнете в центъра на масажния стол, така че гръбначният ви стълб да се намира между масажните глави.
- Натиснете бутона за ВКЛ/ИЗКЛ. Когато е включен масажният стол приема полу-изправена позиция. Сега може да изберете желаната от вас масажна програма.
- След като изберете една от автоматичните програми за масаж, целият ви гръб е сканиран, така че уредът да определи големината ви.
- След като изберете една от масажните програми, може да активирате масажа с въздушно налягане отделно.
- Натиснете бутона за интензивност, за да промените нивото на въздушното налягане или да го изключите.
- Масажът с въздушно налягане може да се включи и изключи за отделните зони – за седалището, краката и ходилата.
- **Хоризонтална/изправена позиция:**

Поставете масажния стол в хоризонтално положение.

Облегалката за гръб и облегалката за крака могат да бъдат повдигнати или спуснати индивидуално.

Тези функции са налични, когато масажна програма е включена или изключена.

- Когато избраната масажна програма изтече, столът се изключва автоматично.

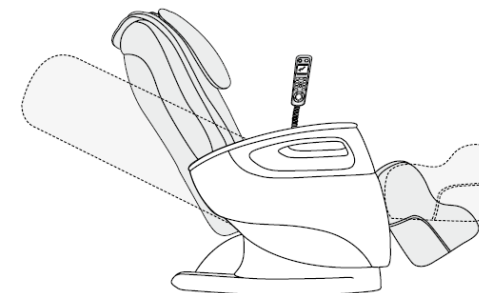

7.1 Допълнителни функции и настройки

- Масажният стол може да бъде сгънат, за да спестите място, когато го съхранявате.
- Изключете ръчния превключвател с бутона за ВКЛ/ИЗКЛ. Масажен стол се връща в начална позиция.
- След като стола достигне начална позиция, трябва да го изключите чрез главния превключвател.
- Извадете щепсела на стола от контакта.
- Освободете заключващия механизъм в задната долна част на облегалката.
- Внимателно натиснете облегалката надолу към седалката. Ако е необходимо, поставете възглавницата за облегалка назад върху облегалката преди да го направи.
- Масажен стол разполага с колелца, които ви позволяват да го транспортирате по-лесно. Използвайте някаква подложка, за да не надраскате пода си.

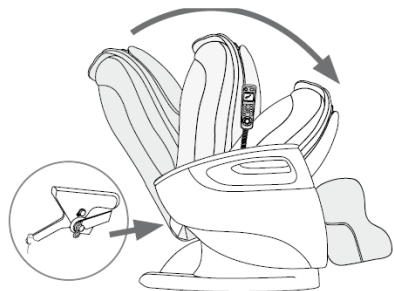

9. ВЪЗНИКВАНЕ НА ГРЕШКИ

Проблем	Причина	Решение
По време на употреба се чуват скърцащи звуци.	Това са звуците, които моторът издава по време на работа. Освен това масажните глави издават звук, когато се движат под самият масажен стол.	Не се изисква никакво решение.
Облегалката за гръб или за крака не може да се вдигне/сними.	Облегалката е блокирана или тежестта върху нея е прекалено голяма.	Освободете облегалката.
Масажната функция спира по време на употреба.	Включена е защитата срещу прегряване Максималният период на употреба е достигнат.	Изключете уреда и изчакайте 30 минути преди да се опитате да го включите отново.
Масажиращите глави не се движат.	Уредът не е включен в ел. контакт.	Свържете уреда към контакт и го включете от бутона.
	Уредът не е включен от главният превключвател.	Включете уреда от главният превключвател.
	Предпазният изключвател е спрял захранването на стола.	Свържете се с оторизиран техник.

8. ПОЧИСТВАНЕ И СЪХРАНЕНИЕ

- Изключете уреда от бутона и от контакта преди почистване и преди да го приберете за съхранение.
- Не допускайте влизането на вода или друг вид течност в уреда.
- Почиствайте леки замърсявания с леко навлажнена с вода кърпа, която не остава влакна. След това подсушете стола със суха кърпа, която не оставя влакна.
- Този уред е направен от изкуствена кожа, която е чувствителна към омазняване. Заради това трябва да използвате само препарати, които са специално създадени за изкуствена кожа.
- В никакъв случай не допускайте вода да попада в масажния стол.
- Не използвайте разтворители и силни почистващи препарати върху масажния стол.

10. РЕГУЛАТОРНА ИНФОРМАЦИЯ



Поради екологични съображения не изхвърляйте устройството в битовите отпадъци след края на експлоатационния му живот. Изхвърлете устройството в пункт за събиране или рециклиране.

Изхвърляйте устройството в съответствие с WEEE директивата на ЕС (Отпадъчно електрическо и електронно оборудване).

Уредът отговаря на Директива 2002/96/ЕО на Европейския Парламент и на Съвета от 27 януари 2003 година относно отпадъци от електрическо и електронно оборудване (ОЕЕО).



Опаковката изхвърлете по начин, опазващ околната среда.

11. ГАРАНЦИОННИ УСЛОВИЯ

В случай на гаранционни оплаквания, обърнете се към вашия търговец или оторизиран сервиз. Ако връщате уреда, прикачете копие от касовата бележка и кратко описание на дефекта. Приложими са следните гаранционни условия:

1. Гаранционният период е 3 години, считано от датата на покупката. В случай на гаранционни оплаквания, датата на покупка трябва да бъде удостоверена с касова бележка или фактура.
2. Поправки на уреда или части от него не удължават периода на гаранцията.
3. Гаранцията се смята за невалидна в следните случаи:
 - ❖ Неправилна употреба (неспазване на инструкциите за употреба).
 - ❖ Опити за поправка от страна на потребителя или неоторизирани трети лица.
 - ❖ Транспортни повреди от производителя към клиента или по време на транспорт до сервизния център.
 - ❖ Гаранцията не важи за аксесоари, предмет на нормално износване (маншети, батерии).
4. Веуегер не носи отговорност за преки или косвени загуби, предизвикани от продукта, дори ако повредата му е призната гаранционно.

Повече информация за продукта ще намерите на www.polycomp.bg.